

## OHM-41001

### AMBIENTE

- interior

### ESTRUCTURA, BRAZOS Y RESPALDO:

- Armazón en base a madera de haya natural de primera calidad en espesor de 40 mm, con soportes de policarbonato.
- Uniones fijas con adhesivo y grapas de acero.
- Frentes, brazos y respaldo con recubrimiento de espuma firme en poliuretano flexible.
- Acojinado con hule espuma laminada y dimensionada en 20 mm. De espesor, flexible.

### ASIENTO:

- Armazón en base a madera de haya natural de primera calidad en espesor de 40 mm.
- Base del asiento reforzada con resortes en acero (zigzag).
- Acojinado con hule espuma laminada y dimensionada en 60 mm de espesor, de alta densidad y resiliencia (35 Kg/m<sup>3</sup>).
- Con guardapolvo de tela en la parte inferior.

### PATAS:

- Fundidas en acero pavonado, calibre 14.

### REGATONES:

- En polipropileno de alta densidad.
- Tipo plano internos
- Color negro.

### TAPIZ:

- Soft revolving leather color gris, capitonado y pespuntado. Suave al tacto.

### RESISTENCIA:

- Peso máximo de resistencia 100kgs X plaza.

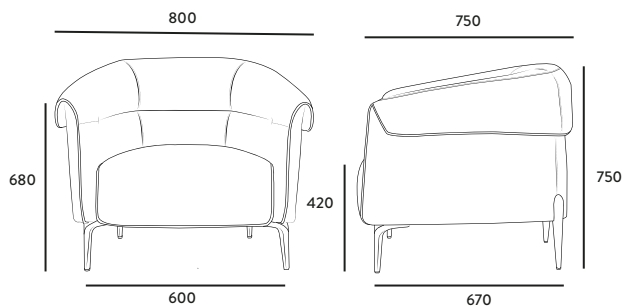

Dimensiones en mm.

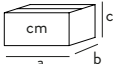
CANTIDAD POR CAJA	MEDIDAS DE CAJA 	PESO EMBALAJE KG
1Pza	a95xb92xc63	18.5



GRIS

PANTONE P 176-2 C

PANTONE: Disponible únicamente para uso digital.